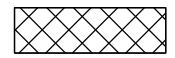

Note:

Der må ikke måles på tegningen

Signaturforklaring:

-  Deklarationsareal = 2080 m²
- Matrikulær forhold**
4cf Matrikelnummer
Matrikelskel
- Eksisterende**
- - - - - Regnvandsledning - gravitation
- - - - - Spildevandsledning - gravitation
- Projekteret**
- - - - - Spildevandsledning - gravitation
- - - - - Regnvandsledning - gravitation

Principsnit

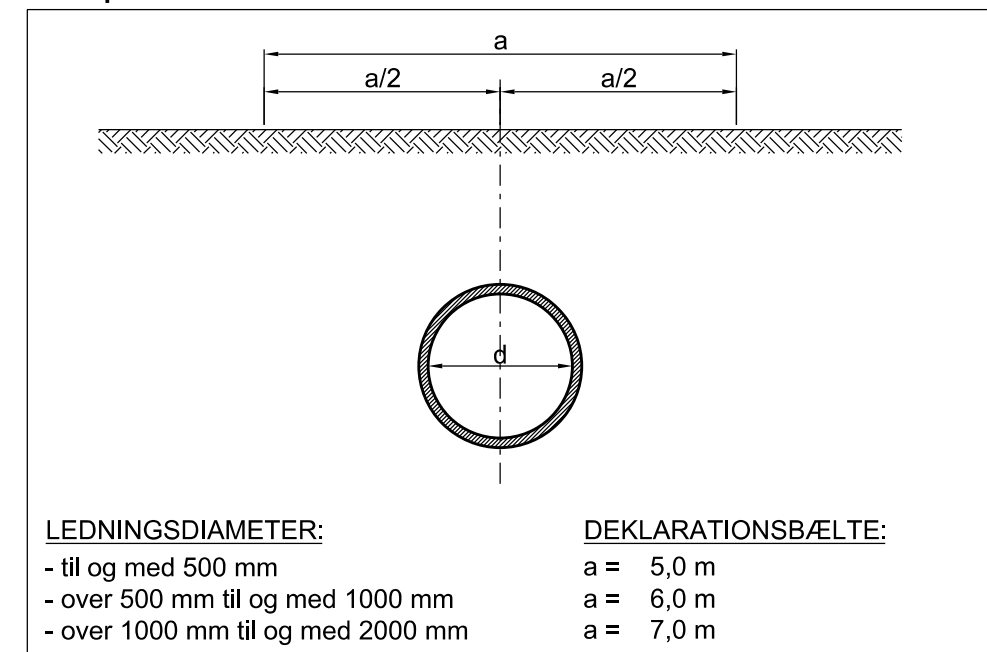

A	03.05.2016	Ændret tracé	JOP	STH	JSO
Rev.:	Dato:	Revision:	Konst./Tegn.:	Kontrol.:	Godk.:
Klient:			Adr.: Betonvej 12 Tlf.: 70 20 20 66 fors@fors.dk		
Projekt:			Dato: 18.09.2015		
Emne:			Projektnr.: 2015.5091		
Konst./Tegn.:			Mål: 1 : 1000		
Tegn. nr.:			11:47:19		



I:\Kommuner\Fors\Roskilde\2155091-Roskilde Spildevand, Nedlægning Ågerup Renseanlæg 2-Entreprisetegninger\Separatkloakering\19-DGN\5091_Bilag 1A.dgn